

**KAWAI**

GX SERIE  
FLÜGEL





# T H E   G R A N D

– KAWAI GX –

Das neue Design der GX-Flügel übertrifft alle Erwartungen.

Modernste Technologie wurde mit traditioneller Handwerkskunst vereint.

Das Wissen und die jahrelange Erfahrung werden von Generation zu Generation weitergegeben und definieren so die Philosophie des japanischen Flügelbaus.

Das Ergebnis ist eine neue Leichtigkeit des Anschlags, die ganz besonders von besten Pianisten geschätzt wird und ein voller, lebendiger und ausdrucksstarker

Ton, der die kreative Leidenschaft eines jeden Musikers inspiriert.

Eine neue Ära des Flügelbaus hat begonnen.





## DAS NEUE SPIELGEFÜHL

Die neue GX-Serie verfügt über den ausdrucksstarken Anschlag eines Konzertflügels und besitzt das Maß an Kultiviertheit, in deren Genuss sonst nur die Spitzengruppe der Konzert-Pianisten kommt.

Um dieses ehrgeizige Ziel zu erreichen, wurde die gesamte Tastatur deutlich verlängert, was zu einem ausgeglichenen Spielgewicht zwischen den weißen und schwarzen Tasten führt. Diese Ausgeglichenheit ermöglichen dem Pianisten mehr Ausdrucksmöglichkeiten und eine präzisere Spielweise.



Darüber hinaus wird in der GX-Serie die weiterentwickelte Millennium III Mechanik verwendet, die unter anderem aus einer Kombination von ABS-Harz und Karbonfasern gefertigt wird und so für ein präzises Spielgefühl sorgt.

Diese ABS-Karbon Verbindung ist sowohl sehr fest als auch extrem leicht, beständig und extrem präzise. Aus diesem Grund wird diese Materialverbindung auch in der Luftfahrt verwendet. ABS-Karbon ist in jeder Hinsicht dem Werkstoff Holz überlegen.

Diese Evolution in der Mechanik kann von jedem Pianisten, bei jedem Tastenanschlag erlebt werden, vom ersten bis zum letzten Ton.



## KLARE TÖNE, DIE JEDEN RAUM FÜLLEN

Um den einzigartigen Kawai-Klang zu erzeugen, wird eine breite Palette von Hölzern akribisch auf Qualität und Charakter untersucht, bevor dann die besten Materialien für ihre jeweilige Aufgabe ausgesucht werden. Das Holz des Resonanzbodens hat den größten Einfluss auf den Klang eines Flügels. Daher werden diese Hölzer nach strengen Regeln und Normen von den erfahrensten Handwerkern ausgewählt, um sowohl satte, tiefe Bässe als auch brillante anhaltende Töne im Diskant zu erreichen. Neben dem feinjährigen Fichtenholz für den Resonanzboden, werden auch die Harthölzer für Stege und Rippen, und die Materialien des inneren Rims mit größter Sorgfalt ausgewählt. Eigenschaften verschiedener Harthölzer werden kombiniert, und in Hybridbauweise miteinander verleimt. Diese Bauweise bringt ein breites Spektrum an Klängen hervor, unterstützt die Wärme der tiefen Töne und lässt die Diskanttöne strahlen.



Neben dem dadurch erreichten volleren und räumlicheren Klangbild, das jedem Pianisten eine größere Ausdruckskraft verleiht, wurde darüber hinaus noch die Gesamtstabilität der GX-Konstruktion erhöht. Der Kempfer, der fest mit dem äußeren Rim verbunden ist, wurde verbreitert. Er ist mit dem Stimmstock durch Stahlschrauben fest verbunden. Durch diese Veränderung nimmt der Stimmstock die 20 Tonnen Zugkraft der Saiten noch besser auf und die Stimmhaltung wird zusätzlich verbessert. Außerdem wird die Stimmstabilität durch stärkere Stimmwirbel unterstützt. Durch diese Weiterentwicklung konnte jeder einzelne Ton verbessert werden, wodurch sich der dreidimensionale Klang der GX-Flügel noch besser entfalten kann.





## RUHIG UND DOCH LAUT, STARK UND DOCH ZART: EIN BEISPIELLOSER TONALER AUSDRUCK.

Um dem Pianisten die unendliche Palette seiner Ausdrucksmöglichkeiten zu erschließen, verwendet Kawai in der GX-Serie ausschließlich Premium Flügel-Hämmer. Diese Hämmer sind aus Holz konstruiert, das über besondere akustische Eigenschaften verfügt. Der Hammerfilz besteht aus qualitativ hochwertigster Langhaarwolle aus Neuseeland und Australien. Die Premium Flügel-Hämmer haben eine weiche und filigrane Oberfläche und sind doch hart und fest in ihrem Inneren. Außerdem verfügen alle Hämmer über einen Unterfilz, der die Elastizität der Hammerkonstruktion erhöht. Der besondere Aufbau des Hammerkopfes ermöglicht es dem erfahrenen Pianotechniker, selbst die anspruchsvollsten Intonationen durchzuführen, um das klangliche Potenzial des Instrumentes zu maximieren.

So kann jedem GX-Flügel die breite Palette von Klangfarben entlockt werden. Diese bieten jedem Pianisten die reiche Vielfalt an Ausdrucksmöglichkeiten, die ein anspruchsvoller Musiker erwartet.

Das Duplex-Scala System erzeugt Obertonschwingungen für die Mittellage und den Diskant, was dem Gesamtklang zusätzliche Tiefe und Breite verleiht. Um den ultimativen Anschlag zu erreichen, diesem magischen Punkt, an dem Pianist und Flügel eins werden, ist die Oberfläche der weißen und der schwarzen Tasten der GX-Serie aus Neotex. Dieses einzigartige Material, dessen Oberfläche dem Elfenbein/Ebenholz nachempfunden ist, absorbiert den Handschweiß. Durch diese besondere Maserung des Materials und die trockene Oberfläche verbessert sich die Kontrolle des Anschlages, auch bei den schnellsten Passagen. Auf diese Weise hilft Neotex Fehler zu vermeiden. Ein beruhigendes Gefühl für jeden Pianisten.





# EIN LEBEN VOLLER GLÜCK – VERPACKT IN EINEM FLÜGEL

Der Erhalt der klassischen und wertvollen Flügelform in Verbindung mit neuen eleganten Details – das ist das Designkonzept der GX-Serie. Die äußere Erscheinung des Flügels, mit seinen charakteristischen Kurven und breitem Notenpult, verkörpert den traditionellen Charakter und die faszinierende Form eines Flügels. Der verstärkte Kempfer erhöht nicht nur die strukturelle Festigkeit des Flügels, sondern zeichnet auch das äußere Erscheinungsbild aus. Durch Kawai's hochentwickelte Technologien bei der Polyesterbeschichtung und Oberflächenpolitur erhält der Flügelskörper sein unverwechselbares, luxuriöses Aussehen. Doch die wirkliche Schönheit des Flügels kommt erst beim Öffnen des Deckels richtig zur Geltung. Die faszinierende Brillanz des goldschimmernden Gussrahmens, die exzellenten Holzarbeiten, welche die opulente Erscheinung des inneren Rims veredeln und die schlichte Eleganz der schwarzen Filzstreifen, werden eindrucksvoll durch das goldene Kawai Signet auf der Platte abgerundet, das den Stolz auf unsere Handwerkskunst verkörpert. Dies sind die Merkmale, die den Geist und den Anspruch zeigen, mit dem die GX-Flügel gebaut werden.



Darüber hinaus sind alle Flügel der GX-Serie mit nützlichen Mechanismen ausgestattet. So gibt es eine Halterung für die verschiedenen Positionen der Deckelstützen, das „Softfall“ System, das die Tastenklappe sanft und langsam schließen lässt und so die Hände und die Oberfläche des Flügels vor Unfällen schützt.

# GX-7

229 (L) x 157 (B) x 102 (H) cm · 400 kg

*An der Spitze der GX-Serie steht der GX-7, der durch seinen Klangcharakter und seine natürliche Autorität die erste Wahl eines jeden Profi Pianisten ist.*

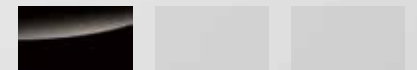
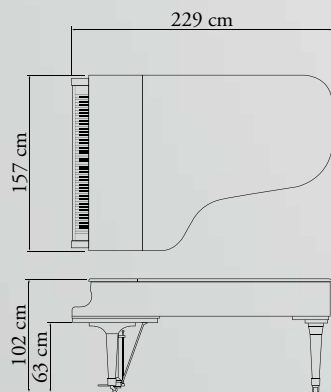

E / P



# GX-6

214 (L) x 154 (B) x 102 (H) cm · 382 kg

*Der GX-6 kombiniert exquisiten Ton mit entzückender Schönheit,  
das richtige Instrument für Konzerthallen oder Studios.*

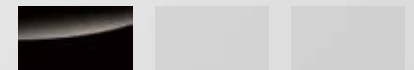
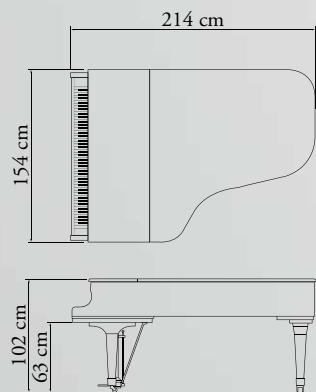

E / P

# GX-5

200 (L) x 153 (B) x 102 (H) cm · 351 kg

*Der GX-5 ist der Flügel für den Künstler der viele verschiedene musikalische Stilrichtung liebt und perfekt umsetzen will. Mit strahlendem Ton und hervorragender Leistung, passt er zu einem außergewöhnliche großen Spektrum von Anforderungen und Spielstätten.*

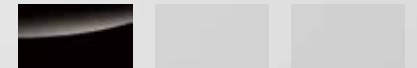
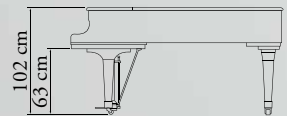
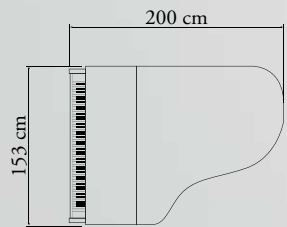

E / P

# GX-3

188 (L) x 152 (B) x 102 (H) cm · 334 kg

*Die GX-3 besticht durch seine gediegene Eleganz. Sein volles Klangbild verkörpert die Qualitäten eines viel größeren Flügels. Mit hervorragendem Klangspektrum und Spielgefühl, ist er die bevorzugte Wahl der Profis, die auch zu Hause üben und spielen.*

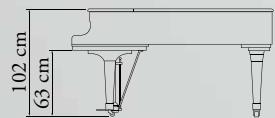
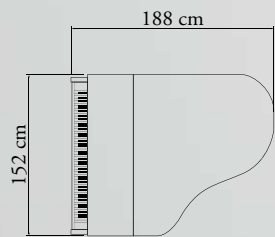

E / P

WH / P

# GX-2

180 (L) x 152 (B) x 102 (H) cm · 324 kg

*Der GX-2, hat die Abmessung der weltweit meist gefragten Flügelgröße für jedes Heim, Studio, Schulen oder den kleinen Konzertsaal. Er bietet hervorragende klangliche Tiefe und Resonanz.*

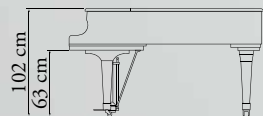
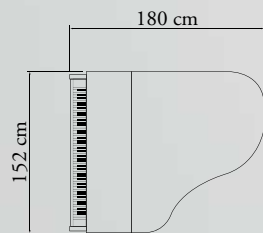

E / P

WH / P

BW / P

# GX-1

166 (L) x 150 (B) x 102 (H) cm · 314 kg

*Der GX-1 bietet ein Maß an Eleganz und Handwerkskunst, die unübertroffene für ein Instrument seiner Größe ist.*

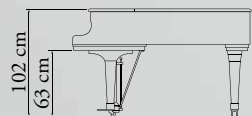
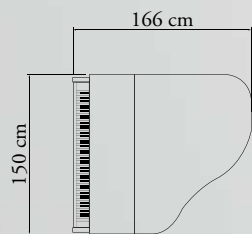

E / P



WH / P

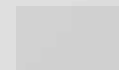

# SK-EX

VEREINT MAN ALLE PHILOSOPHIEN VON KAWAI,  
IST DER SK-EX KONZERTFLÜGEL DAS HERZSTÜCK  
DER FLÜGEL ENTWICKLUNG.



Die Qualität der SK-EX Konzertflügel verkörpert eindrucksvoll die Zielsetzung unseres "Goldstandards": Ein einzigartiges Instrument, gefertigt von passionierte Handwerkern mit dem Wissen und der Erfahrung mehrerer Generationen und Verwendung feinsten Materialien.

Bei der Herstellung der Instrumente werden strikte Tests mit den neusten Prüfgeräten durchgeführt. Nach Abschluss und Bestehen dieser Tests durchlaufen alle Instrumente einen Feinabstimmung durch einen unserer Master Piano Artisans.

Bereits auf vielen Bühnen der großen Konzerthallen geprüft, hat sich der Shigeru Kawai SK-EX den Ruf als einen der besten Konzertflügel seiner Klasse erarbeitet.

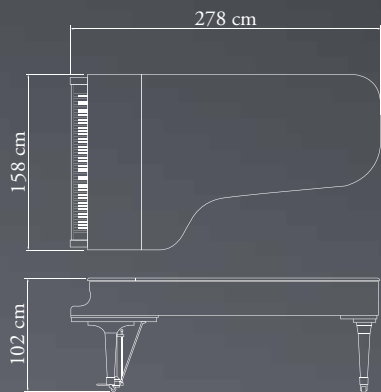

## SPEZIFIKATIONEN

		SK-EX	GX-7	GX-6	GX-5	GX-3	GX-2	GX-1
Größe	Länge	278 cm	229 cm	214 cm	200 cm	188 cm	180 cm	166 cm
	Breite	158 cm	157 cm	154 cm	153 cm	152 cm	152 cm	150 cm
	Höhe	102 cm	102 cm	102 cm	102 cm	102 cm	102 cm	102 cm
	Gewicht	504 kg	400 kg	382 kg	351 kg	334 kg	324 kg	314 kg
Resonanzboden	Material	Massive Fichte	Massive Fichte	Massive Fichte	Massive Fichte	Massive Fichte	Massive Fichte	Massive Fichte
	Fläche	2,10 m <sup>2</sup>	1,70 m <sup>2</sup>	1,60 m <sup>2</sup>	1,41 m <sup>2</sup>	1,33 m <sup>2</sup>	1,23 m <sup>2</sup>	1,17 m <sup>2</sup>
Anzahl der Balken		5	4	4	4	4	3	3
Millennium III Mechanik		✓	✓	✓	✓	✓	✓	✓
Hammer	Material	Mahagoni	Mahagoni	Mahagoni	Mahagoni	Mahagoni	Mahagoni	Mahagoni
	Filz	Unterfilz	Unterfilz	Unterfilz	Unterfilz	Unterfilz	Unterfilz	Unterfilz
Neotex Tastenoberfläche		✓	✓	✓	✓	✓	✓	✓
Duplex Skala		✓	✓	✓	✓	✓	✓	✓
Agraffen		Tasten 1-54	Tasten 1-54	Tasten 1-54	Tasten 1-54	Tasten 1-54	Tasten 1-54	Tasten 1-46
Langsam schließende Tastenklappe		✓	✓	✓	✓	✓	✓	✓
Tastenkappen Schloss		✓	✓	✓	✓	✓	✓	✓
Deckelstützen		3	3	3	3	3	3	3
Rollen		Groß, Messing	Doppelt, Messing	Doppelt, Messing	Einzel, Messing	Einzel, Messing	Einzel, Messing	Einzel, Messing

Änderungen der Spezifikationen jederzeit vorbehalten.

## OBERFLÄCHEN



E / P

Schwarz poliert



WH / P

Weiß poliert



BW / P

Nussbaum Braun poliert

## UMWELTBEWUSSTSEIN

Seit 1997 ist unsere Flügelfabrik Ryuyo als erste Produktionsstätte der Pianoindustrie ISO14001 zertifiziert, das führende Zertifikat für vorbildliches Umweltbewusstsein.

1998 bekam Kawai, für seine außergewöhnliche Leistung in den Bereichen Aufforstung, Energieeinsparung, Abfallvermeidung und der Bewahrung natürlicher Ressourcen an unserer hochangesehenen Klavier Fabrik Maisaka, zum zweiten Mal das Zertifikat ISO 14001 verliehen.

1999 schrieb Kawai zum dritten Mal Geschichte, als das ISO 14001 an unsere „Märchen“ Digital Piano Fabrik verliehen wurde. Das unaufhörliche Streben nach umweltfreundlichem Arbeiten ist unser Weg zu sagen, dass wir unseren Planeten schützen und für ihn Sorge tragen.



*Das Zertifikat ISO 14001 ist die weltweit angesehenste Zertifizierung für Umweltschutz und wurde von der Internationalen Organisation für Standardisierung ins Leben gerufen, dem weltweit führenden Verband für nationale Standards. Um zu kandidieren muss die Geschichte einer Firma innovative, selbstverwaltete Umweltpolitik und Maßnahmen zum Schutz von Ressourcen, Reduzierung von Industrieabfall und Verbesserung der Umwelt enthalten. Außerdem müssen alle Umweltgesetze im Verlauf der Verfolgung der sozialen und wirtschaftlichen Ziele berücksichtigt werden.*



# ANYTIME X2

## DIE STILLE UND DAS AKUSTISCHE KAWAI KLAVIER

Ein Anytime Klavier ist ein akustisches Instrument, das mit Hilfe eines Kopfhörers zu jeder Zeit an jedem Ort gespielt werden kann.

Genießen Sie den wunderbaren, feinfühligem Anschlag eines Kawai Flügels mit der Diskretion und den Annehmlichkeiten eines digitalen Instruments. Wann auch immer – Wo auch immer – AnyTimeX2 macht es möglich.



### FORTSCHRITTLICHE FLÜGEL KONTROLLE: IHSS TECHNOLOGIE

Die Lautstärke eines akustischen Klaviers, ist unmittelbar proportional zu der Kraft, mit der der Hammer an die Seiten schlägt. Ein sanfter Tastenanschlag wird mit langsamen Hammerbewegungen umgesetzt, daraus resultiert ein softer Pianissimo Ton, während eine schnellere, stärkere Hammerbewegung die Saiten mit höherer Kraft anschlägt, wodurch ein lauter Fortissimo Klang erzeugt wird.

Die Klaviere der AnyTimeX2 Serie reproduzieren dieses Verhalten genau. Eingebaute optische Sensoren innerhalb der Mechanik erkennen die präzise Bewegung eines jeden Hammers. Das integrierte Hammer Sensor System (IHSS) stellt die subtile und musikalische Ausdrucksweise noch präziser dar als auf Tasten basierende Sensoren. Dadurch kann jeder Musiker die feinen Nuancen eines akustischen Klaviersanschlags genießen, ungeachtet der Lebensumstände oder der Umgebung.



### EINZIGARTIGER EX KLANG

Wenn die Stummschaltung aktiviert ist, nutzt das AnytimeX2 System den Klang von Kawai's einzigartigem EX Konzertflügel mit der neuesten 88-Tasten Stereo Sampling Technik und fortgeschrittenen Dämpfer- und Seitenresonanzen. Außerdem wird die patentierte Harmonic Imaging XL Sound Technologie in der AnyTimeX2 Serie verwendet, um reibungslose Übergänge über den gesamten Dynamikbereich der Tastatur zu sichern.

### SOUNDBOARD SPEAKER SYSTEM (ATX-f MODELL)

Die neuesten ATX-f Modelle der AnyTimeX2 Serie ermöglichen die digitalen Funktionen auch ohne den Kopfhörer. Dieses einzigartige System führt die Energie der Schwingungen zurück auf den Resonanzboden und ermöglicht damit ein ruhiges, diskretes Spiel.

### DIGITALER KOMFORT

Die digitalen Optionen erweitern die Möglichkeiten eines traditionellen akustischen Klaviers über das Spielen hinaus. Mit bequemer Umsetzung und dem virtuellen Techniker, einem Metronom und der Aufnahme-funktion, sowie einer Auswahl an Songs die für jeden musikalischen Anlass gemacht sind.







## GX ATX2



E / P

ATX2-System ist nicht Verfügbar bei den Modellen GX-6/GX-7.  
Die Verfügbarkeit der mit ATX2 ausgestatteten Instrumente variiert je nach Marktgebiet.

### ATX2/ATX2-f SPEZIFIKATIONEN

Klangherkunft	Harmonic Imaging™ XL (HI-XL), 88 Tasten Sampling
Polyphonie	max. 256 Noten
Interne Klänge	27 Klänge
LC-Display	128 x 64 Pixel LC-Display mit Hintergrundbeleuchtung
Hall	Typ: Room, Lounge, Small Hall, Concert Hall, Live Hall, Cathedral Parameter: Reverb Depth, Reverb Time
Metronom	1/4, 2/4, 3/4, 4/4, 5/4, 3/8, 6/8, 7/8, 9/8, 12/8 + 100 Rhythmen
Recorder	10 Songs, 2 Spuren – max. 90,000 Noten
USB Funktionen	Play & Record MP3 / WAV / MIDI, Load & Save Internal Song / User Memory, Save SMF Song, Rename File, Delete File, format USB, Convert Song to Audio, Overdub Audio
Lesson Funktion	326 Songs (u.a. von Beyer, Czerny, Bach) und Fingerübungen mit Bewertungsfunktion*
Virtual Technician	Voicing, Damper Resonance / Noise, String Resonance, Key-off Effect (incl. Key-off Release), Fall-back Noise, Hammer Delay, Topboard, Decay Time, Soft Pedal Depth, User Touch Curve, Temperament, Key of Temperament, Stretch Tuning, Tuning, User Tuning, User Key Volume, Half-Pedal Adjust, Minimum Touch
Weitere Funktionen	Dual / Split / Four Hands, Balance Adjust, Key / Song Transpose, Tone Control (incl. User EQ), Speaker (ATX2-f) / Phones / Line Out Volume, Audio Recorder Gain, Wall EQ (ATX2-f), Damper Hold, LCD Contrast, User Memory, Factory Reset, Lower Octave Shift, Lower Pedal On/Off, Layer Octave Shift, Layer Dynamics, MIDI Channel, Send PGM#, Local Control, Transmit PGM#, Multi-timbral Mode, Channel Mute, Auto Power Off
Anschlüsse	MIDI (IN/OUT), USB (to Device), LINE IN, LINE OUT, Kopfhörer x 2
Stromverbrauch	ATX2: 15W, ATX2-f: 25W

Änderungen der Spezifikationen jederzeit vorbehalten.

\*abhängig vom Verkaufsland.



Die als Hybrid-Pianos bezeichneten Instrumente, vereinen traditionelle akustische Prozesse mit moderner digitaler Technologie und bestätigen ein weiteres Mal Kawai's ständiges Engagement, die besten Klaviere der Welt zu schaffen.

# EX-KONZERTFLÜGEL: DIE WAHL DER SIEGER

Der internationale Flügel Wettbewerb – eine herausragende Bühne, auf der die talentiertesten und gefragtesten Konzert-Pianisten aus allen Ecken der Erde zusammenkommen, um sich der Konkurrenz zu stellen. Für alle Flügelhersteller ist dies der ultimative Qualitätstest – der Platz, an dem die besten Instrumente unter höchsten Leistungsansprüchen geprüft werden.

Unser EX-Konzertflügel gab sein spektakuläres Debüt auf der Weltbühne der Chopin International Piano Competition im Jahre 1985. Das Ansehen unseres EX wuchs seit dem kontinuierlich. Heute wird er gerne und sehr häufig für große Konzerte und Wettbewerbe ausgewählt, denn viele talentierte Konzertpianisten erreichten beim Spielen des EX große Erfolge.



## Tchaikovsky International Competition

Gegründet wurde der Wettbewerb 1958 und findet seit dem alle vier Jahre in Moskau statt. Er ist einer der meist angesehenen Musik-Wettbewerbe überhaupt. Junge Musiker messen sich in einer breiten Palette von Disziplinen. Darunter Violine, Cello, Gesang und natürlich auch Klavier, bei dem es schon sehr bemerkenswerte Gewinner gab, darunter Van Cliburn und Vladimir Ashkenazy.

Der EX wurde dort erstmals 1994 vom zweitplatzierten Nikolai Lugansky sowie vom drittplatzierten Vadim Rudenko (der erste Preis wurde nicht vergeben) gespielt.

## Dublin International Piano Competition

Trotz seiner recht kurzen Geschichte (Gründung in Dublin, Irland im Jahre 1988) ist dieser Wettbewerb international sehr angesehen, was auch an der starken Unterstützung der Gewinner bei nationalen und internationalen Tourneen im Anschluss an den Wettbewerb liegt. Das Ansehen des EX bei diesem Wettbewerb steigert sich von Mal zu Mal durch seine Erfolgsgeschichte.

Beim ersten Dublin International 1988 spielte der fünfplatzierte Jura Margulis den EX. Bereits beim zweiten Wettbewerb, drei Jahre später, wurde der EX vom erstplatzierten Pavel Nersessian, dem zweitplatzierten Enrico Pace, dem drittplatzierten Edward Montero sowie allen Gewinnern bis zum sechsten Platz für ihr Spiel ausgewählt.

## Chopin International Piano Competition

Seit 1927 findet alle fünf Jahre dieser Wettbewerb in Warschau, Polen, der Geburtsstadt Chopins statt. Heute wird dieser Wettbewerb als einer der einflussreichsten der ganzen Welt angesehen. Als Sprungbrett zur Weltkarriere für seine Gewinner ist dieser Wettbewerb auch die beste und objektivste Bühne, auf der sich ein Flügel bewähren muss. Darum stellen viele Flügelhersteller ihre besten Instrumente für diesen Wettbewerb zur Auswahl.

Im Jahre 1985 wurde dem EX die Ehre zuteil, als einer der offiziellen Flügel für den Wettbewerb ausgewählt zu werden. 2000 spielte die argentinische Pianistin Ingrid Filter ihren Wettbewerbsbeitrag auf unserem EX und wurde schließlich mit der silbernen Medaille ausgezeichnet. Auch andere Finalisten wählten über die Jahre hinweg den EX.

## Sydney International Piano Competition

Gegründet im Jahr 1977, findet die „Sydney International Piano Competition of Australia“ alle vier Jahre statt. Die Finalrunde wird traditionell im weltberühmten Opernhaus von Sydney ausgetragen. Im Vorfeld der Veranstaltung wird das auf 36 Pianisten begrenzte Teilnehmerfeld dieses prestigeträchtigen Wettbewerbes durch ein strenges Auswahlverfahren festgelegt.

Kawai hat diesen Wettbewerb seit seiner Gründung unterstützt und stellt seine besten Konzertflügel für die offizielle Auswahl zur Verfügung. Im Jahr 2004 entschied sich der Neuseeländische Pianist John Chen in jeder Phase der Veranstaltung für den Kawai Flügel, und konnte als jüngster Sieger aller Zeiten mit nur 17 Jahren den 1. Preis erringen.

## Rubinstein International Piano Competition

Benannt nach dem legendären Pianisten des zwanzigsten Jahrhunderts, Artur Rubinstein, wird dieser Wettbewerb alle drei Jahre in Tel Aviv, Israel abgehalten. Mit starkem internationalem Einfluss, genießt dieser Wettbewerb ein beträchtliches Interesse in der Welt der klassischen Musik. Eine Vielzahl von heute weltbekannten exzellenten Pianisten hat diesen Ruf begründet.

Obwohl dieser Wettbewerb erstmalig im Jahr 1974 stattgefunden hat gab es so bemerkenswerte Gewinner wie Emanuel Ax (1974) und Gerhard Oppitz (1977). Der EX wurde 1989 für die offizielle Veranstaltung gewählt und sein Ansehen wuchs seit dem ständig.

Internationale Konzerthallen und Institutionen in denen Kawai etabliert ist:

Conservatoire Nationale Superieur de Paris

Konservatorium der Stadt Wien

Chopin's birthplace

Apollo Theatre

Opera de Paris

Wiener Sängerknaben

Ostrogski Castle

The Australian Ballet

Academie Royale de Monte Carlo

Hochschule für Musik, Mozarteum

National Philharmonic Hall, Warsaw

Roy Thomson Hall

Conservatoire Nationale de Bordeaux

Bayreuther Festspiele

Teatro alla Scala, Milano

Tokyo Metropolitan Theatre

Wiener Philharmoniker

Hochschule für Musik, Frankfurt

Konservatorium, Genève

The Harmony Hall

Wiener Symphoniker

Staatliche Hochschule für Musik, München

Real Conservatorio Superior de Música de Madrid

China Conservatory of Music





# DEN GEIST DER INNOVATION IN JEDEM EINZELNEN FLÜGEL

## DIE GESCHICHTE VON KAWAI

Kawai Musical Instruments wurde 1927 von Koichi Kawai, einem begabten Klavierbauer, der von seinen Freunden liebevoll "Koichi der Erfinder" genannt wurde, gegründet. Koichi war der erste Ingenieur Japans der es fertig brachte, eine vollständige Klaviermechanik zu entwickeln und zu bauen. Mit seinen vielen technischen Errungenschaften legte er den Grundstein für das schnelle Wachstum seines Unternehmens.

Heute hat sich Kawai eine starke Position innerhalb der globalen Musikbranche erarbeitet und genießt das Vertrauen vieler renommierter Pianisten und Musikakademien weltweit.

## DIE LEIDENSCHAFTLICHE SUCHE BEGINNT

1927 gründete Koichi Kawai, eine Legende im Musikinstrumentenbau und Gründer unserer Firma, das Kawai Musical Forschungslabor mit einem Wunsch in seinem Herzen: „Mit meinen Händen will ich die besten Pianos der Welt erschaffen!“. Seine Träume fanden ihre Unterstützung bei seinen Mitarbeitern, mit denen er auf engstem Raum begann seinen Traum zu verwirklichen. Die Mittel waren begrenzt, aber die Leidenschaft ein wunderbares Instrument zu schaffen, ließ sie durchhalten. In diesem Jahr schufen sie das Showa-Gata Klavier und dann im folgenden Jahr 1928 wurde Koichis erster Original Flügel geboren – der „Hiradai Ichi-gou“ ! Die Firma arbeitete unermüdlich und fertigte Flügel um Flügel, immer dem traditionellen Leitsätzen des leidenschaftlichen Handwerkers folgend. So begann die Geschichte von Kawai.





## VON LEIDENSCHAFT ZU INNOVATION

Das Forschungslabor wurde dank wachsender Nachfrage vergrößert und 1929 schließlich unbenannt in Kawai Musical Instruments Manufacturing. Als die erste, in Japan produzierte Klaviermechanik Erfolg versprach, erblühten Koichi's technische Talente und er entwickelte verschiedene Mechaniken. Sein bahnbrechendes, innovatives neues System mit dem Namen „freie Mechanik“ ließ er sich patentieren. Ähnliche Patente, wie eine neue Form der Tastatur, folgten und Koichi's Innovationen wurden die treibende Kraft zur Entwicklung seiner exzellenten Instrumente. Selbst durch das Vor- und Nachkriegs Chaos blieb Koichi's Wunsch nach dem perfekten Flügel ungebrochen. Seine Handwerkskunst wurde an die nächste Generation weitergegeben und in den folgenden Generationen mit dem Wunsch nach Perfektion verankert.

## DIE SCHAFFUNG DES PERFEKTEN FLÜGELS „DIE FABRIK IN DEN WÄLDERN“

Der zweite Präsident der Firma, Shigeru Kawai, hat die Träume und die Verpflichtungen seines Vaters übernommen. Er investierte hohe Summen in die Erweiterung der Firma und 1980 wurde die Ryuyo Flügel Fabrik in eröffnet – die größte und modernste Flügel fabrik der Welt. Mit seinen über 15.000 neu gepflanzten Bäumen rund um die Fabrik wurde sie liebevoll „die Werkstatt in den Wäldern“ genannt. Der Leitgedanke auf dem Kawai gegründet wurde, individuelle Instrumente zu schaffen, eines nach dem anderen, blieb auch hier erhalten. Der Leitspruch „einen goldenen Standard im Klavierbau zu schaffen“

wurde entwickelt, um sicherzustellen, dass traditionelle Techniken für die Nachwelt erhalten bleiben und an die zukünftige Generation weitergegeben werden. Hier werden Instrumente per Hand nur mit den besten Materialien geschaffen. Mittlerweile führen Ingenieure im Shigeru Kawai Forschungs- und Entwicklungszentrum, umfangreiche wissenschaftliche Analysen und Test durch. Sie verwenden dabei die modernsten Technologien aus allen Bereichen der Wissenschaft, um einen konstanten Fortschritt und die ständige Verbesserung der Qualität voran zu treiben. „Mein Ziel ist es, die besten Flügel der Welt hier in der Ryuyo Fabrik zu schaffen!“ – diese Worte, ausgesprochen von Shigeru Kawai, sind in sein Denkmal in der Ryuyo Flügel fabrik eingraviert und erinnern die Handwerker, die hier arbeiten, jeden Tag auf's Neue.

## EX: DEN TRAUM EINES KLAVIERBAUERS VERWIRKLICHEN

Ein Jahr nachdem die Ryuyo Fabrik die Produktion aufnahm, wurde der Traum, den jeder Klavierbauer in sich spürt, zum Leben erweckt: der EX Konzertflügel. Seit seinem großen Debüt beim Chopin Wettbewerb im Jahre 1985, bekam der EX großes Lob für seinen Klang und seinen kraftvolle musikalische Ausdruck von Pianisten der ganzen Welt. Er wurde in der Folgezeit der offizielle Flügel für viele internationale Klavierwettbewerbe. Beim 14ten Chopin Wettbewerb im Jahr 2000 wählte die Argentinierin Ingrid Filter den EX und wurde für Ihre großartige Leistung mit dem zweiten Platz ausgezeichnet. Bei vielen weltweit führenden Wettbewerben ernteten Spitzen Pianisten für ihre phantastischen Konzerte auf dem EX Bewunderung und enthusiastischen Applaus.



## DIE MUSIKALITÄT DES EX IN ALLEN KAWAI FLÜGELN

Der Philosophie des EX folgend, wendet Kawai sein Wissen und Können an, um die Qualität aller Kawai Flügel zu verbessern. So auch beim Modell RX-A, erschaffen im Jahr 1983, dem die Eigenschaften des EX, hohe Qualität und erhabener Klang, innewohnen. Im Herbst 1999 wurden dann die luxuriösen Shigeru Kawai Flügel enthüllt. Ausgestattet mit vielen, einzigartigen Eigenschaften des EX. Die Shigeru Kawai Serie verkörpert die Fortschritte in der Pianoherstellung, die in der Zeit der Präsidentschaft von Shigeru Kawai erreicht wurden. Einschließlich des technologischen Meilensteins, der von Kawai entwickelten Ultra-Responsive Mechanik, bei der sorgfältig ausgesuchte neuzeitliche Materialien und traditionelle Fachkenntnisse miteinander kombiniert wurden. Von dem Moment der Neuvorstellung, waren die Reaktionen auf die Shigeru Kawai Serie von Pianisten als auch von Kritikern, hervorragend. Aus diesem Grund genießt die renommierte Shigeru Kawai Serie das Ansehen, als eine der besten Flügelserien der Welt.

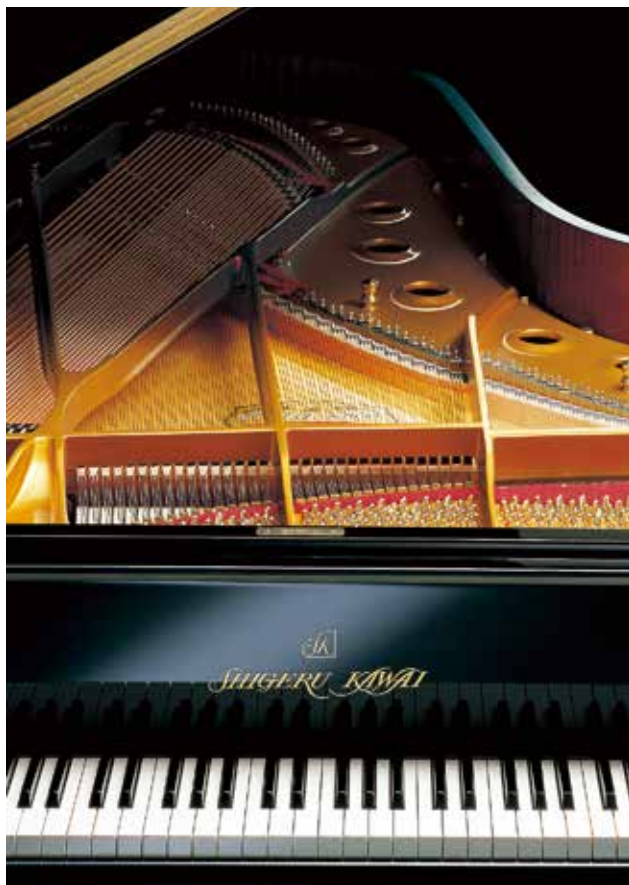

## DER NEUE SHIGERU DIE ERINNERUNG AN 90 JAHRE FORTSCHRITT

2012 wurde die Shigeru Kawai Serie erstmals seit Ihrer Einführung komplett überarbeitet. In der neuen Linie wurde die mutige Entscheidung getroffen, die Tasten zu verlängern. Der daraus resultierende Anschlag eröffnet neue Dimensionen des musikalischen Ausdrucks und sensible Abstufungen, wie sie sonst nur bei Konzertflügeln zu erreichen sind. Seit der Firmengründung vor 90 Jahre ist die Weiterentwicklung der Flügel tief im Bewusstsein von Kawai verwurzelt. Die Träume unseres Firmengründers haben sich in einer Vielzahl von wunderbaren Tönen erfüllt. Die Leidenschaft und Ernsthaftigkeit der Klavierbaukunst in Verbindung mit dem ständigen Vorantreiben des technologischen Fortschritts, wurde auf die nachfolgenden Generationen übertragen.

## VERFOLGUNG NEUER HERAUSFORDERUNGEN DAS STREBEN NACH INNOVATION

Die besten Flügel der Welt zu schaffen ist eine nie endende Suche, immer mit dem Ziel ein höheres Niveau zu erreichen und sich niemals mit dem Erreichten zufrieden zu geben. Es ist keine Übertreibung zu sagen, dass Innovation die Grundlage eines jeden Kawai Instrumentes ist. Das ist die Erklärung dafür, warum Kawai unermüdlich nach höheren Standards strebt und unsere qualifizierten Handwerker und Techniker täglich Hölzer und andere Materialien studieren und verarbeiten.

Das ist die Grundlage aller Kawai Instrumente. Zweifellos hat diese Geschichte voller Herausforderungen uns vorangetrieben und der Firma den richtigen Weg gezeigt, um auch in Zukunft neue Ziele zu erreichen.

# DIE GESCHICHTE DER KAWAI FLÜGEL

Koichi Kawai schuf seinen ersten Flügel, genannt „Hiradai Ichi-gou“ im Jahre 1928. Seit diesem Tag wurden hunderttausende Kawai Instrumente produziert, die Klavierliebhaber auf der ganzen Welt glücklich gemacht haben. Die folgende Chronik führt die wichtigsten Errungenschaften und Leistungen in der Geschichte der Firma Kawai zusammen.

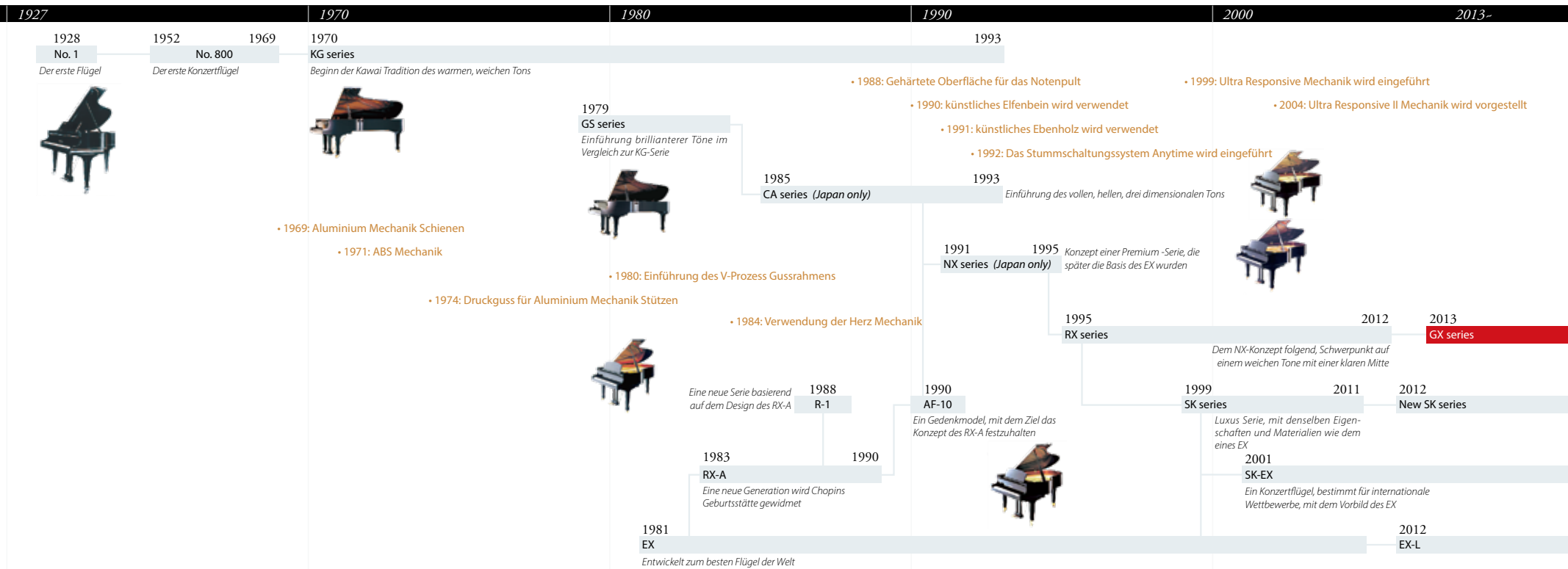

1927 Kawai Musical Instrument Institute wird gegründet

1928 Der erste Flügel (Flatbed No.1) wird gebaut

1934 Sondermodell zur Geburt von Kaiser Akihito

1939 Produktion eines Flügels für die Expo Paris 1940

1952 Flügel Nummer 800 (Erster Konzertflügel) wird vorgestellt



1971 Herstellung eines transparenten Flügels

1979 GS-30 wird eingeführt



1980 Flügel Fabrik in Ryuyo eröffnet

1981 Der EX Konzertflügel wird vorgestellt

1984 Die Piano Produktion erreicht die 1.5 Millionenmarke

1985 Der EX wird als offizieller Flügel des 11ten Chopin International gewählt

1986 Der EX wird als offizieller Flügel für den Rubinstein Wettbewerb und den internationalen Klavierwettbewerb Japan ausgewählt



1990 Die Piano Produktion erreicht die 2 Millionenmarke, Gedenkmodell AF-10 wird veröffentlicht  
Zwei Finalisten, die den EX spielen erreichten den 4. Und 5. Platz des Chopin Wettbewerbs

1993 Pianisten, die den EX spielen, erlangen weltweit Preise bei Klavier-Wettbewerben

1994 Nikolai Lugansky gewinnt die Silbermedaille mit dem EX auf dem 10. Tchaikovsky International.  
Viktor Lyadov wird 2. Sieger des Hamamatsu International für sein Spiel auf dem EX

1995 Eine neue Generation der RX-Serie wird vorgestellt

1997 Ryuyo bekommt als erste Flügel Fabrik das Zertifikat ISO14001

1999 Die Shigeru Kawai Serie wird vorgestellt



2000 Ingrid Fliter gewinnt den 2ten Preis des 14ten Chopin Wettbewerbs mit dem EX

2001 SK-EX Konzertflügel geht in den Verkauf und wird das Vorzeigemodell von Kawai

2003 75 Jahre Flügel Produktion

2004 Aktualisierte Serie der RX-G Modelle kommt auf den Markt

2006 Größter Kawai Shop eröffnet in Tokyo's renommiertes Einkaufsstraße Omotesando.

2007 80 Jähriges Jubiläum der Firma Kawai

2009 10 jähriges Jubiläum der SK-Flügel

2012 Komplette Neuauflage der Shigeru Kawai Flügel, Einführung der verlängerten Tasten



**KAWAI**  
THE FUTURE OF THE PIANO