



Basic-Line Reifenmontagemaschine

semi-autom. Schwingarmdesign | Art.-Nr.: TWX-610

12"-22"
 10"-19"
 max. 41"
 230 V

TW X-610 + TW F-100
Auch im SET erhältlich!



Handbetriebene
Reifenwuchtmaschine
TW F-100

Die ideale Ergänzung
zu einer TW X-610.
Mehr Infos auf Seite 53.



Produktbeschreibung

Reifenmontagemaschine mit Schwingarmdesign.
Das ideale Einsteigermodell mit einem
TOP Preis-Leistungs-Verhältnis.
Hoher Bedienkomfort und innovatives Design.

Besonderheiten

- 1A Verarbeitungsqualität mit CE-Zertifikat
- Gefertigt nach ISO 9001
- Seitlich schwenkbarer Montagekopf
- Exzenter-Verspannung des Montagekopfes
- Starker seitlicher Abdrückzylinder
- Selbstzentrierendes 4-Spannklaunen-System
- Großer Spannbereich für PKW und Kleintransporter (von außen 10" bis innen 22")
- Für den Montagekopf auswechselbare Kunststoffgleiter zum Schutz der Felgen
- Kraftvoller E-Motor für Vor- und Rücklauf
- Spannklaunen aus Spezialstahl
- Komfortable Fußpedale
- Übersichtlicher Reifenfüller

Lieferumfang

- Reifenmontagemaschine mit Wartungseinheit
- Reifenfüller | Montageeisen
- Wulstniederhalter und Kantenschutz (2 tlg.)
- Kunststoffschutzbacken für Spannklaunen (4 Stck.)
- 3 Satz Kunststoffgleiter für Montagekopf (zum Schutz von Alufelgen)
- Bedienungsanleitung | CE-Zertifikat
- **Online Aufbauvideo**
- **Online Produktvideo**

Inklusive

Wulstniederhalter und
Kantenschutz **GRATIS**
mit dabei!



Beachten Sie unseren technischen Entscheidungshelfer
(Seite 35) vor dem Kauf Ihrer Reifenmontagemaschine(n)!

Videos



Produkt-
video



Aufbau-
video

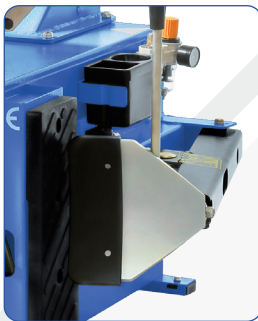

Bemaßungen

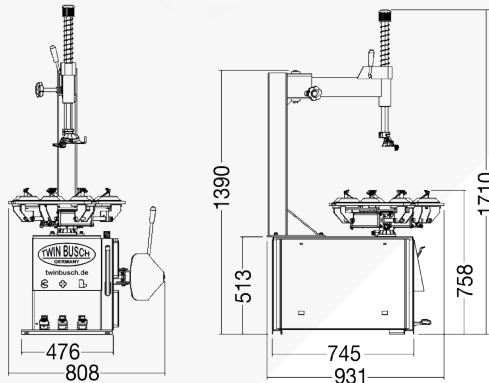

Im Lieferumfang enthalten



Technische Daten

Spannbereich Außen	10" bis 19"
Spannbereich Innen	12" bis 22"
Ø Rad (max.)	41" (1040 mm)
Felgenbreite (max.)	14" (355 mm)
Abdrückkraft	2500 kg
Druckluftanschluss	8-10 bar
Antriebsspannung	230 V
Antriebsleistung	1,1 kW
Absicherung	16 A (C/Träge)
Geräuschpegel	<75 dB
Eigengewicht (ca.)	188 kg

Optionales Zubehör

Adapter für Motorradfelgen
Art.-Nr. TWX610-MOTO
4 Stck. im Set



Kunststoffmontagekopf
Art.-Nr. TWX-KMK



Wulstniederhalterkette
Art.-Nr. TWX-KETTE



Wulstniederhalter | feststellbar
Art.-Nr. TWX-WULKL



Montagepaste | Art.-Nr. TW1530MP



Weiteres Zubehör finden Sie unter www.twinbusch.de