



Basic-Line Reifenwuchtmaschine

Art.-Nr.: TWF-150



Beachten Sie unseren technischen Entscheidungshelfer (Seite 47) vor dem Kauf Ihrer Reifenwuchtmaschine(n)!

Produktbeschreibung

Reifenwuchtmaschine (semi-automatik).
Das ideale Einsteigermodell mit einem TOP Preis-Leistungs-Verhältnis.
Hoher Bedienkomfort und innovatives Design.

Besonderheiten

- 1A Verarbeitungsqualität mit CE-Zertifikat
- Gefertigt nach ISO 9001
- TOP-Design
- Einfach in der Bedienung
- Robuste Technik
- Digitales Display
- Messvorgang autom. mit Radabbremmung
- Statisch und dynamisch Wuchten
- Verschiedene Programme wählbar
Normal / Static / Alu1, Alu2, Alu3 / Motorrad usw.
- Integrierte Kalibrier- u. Selbstdiagnoseprogramme
- Schnellspannmutter $\varnothing = 36$ mm
- Seitliche Aufhängung für Zentrierkonusse und Messlehre
- *Optional: Motorradadapter, Adapter für Fahrzeuge ohne Mittelloch*

Lieferumfang

- Reifenwuchtmaschine TWF-150
- Zentrierkonus (4 Stck.)
- Messlehre, Gewichtzange
- Schnellspannmutter, Spanntopf, Spanntopfgummi
- Kalibrierungsgewicht
- Deutsche Bedienungsanleitung
- CE Zertifikat
- *Online Aufbauvideo*
- *Online Produktvideo*

Videos

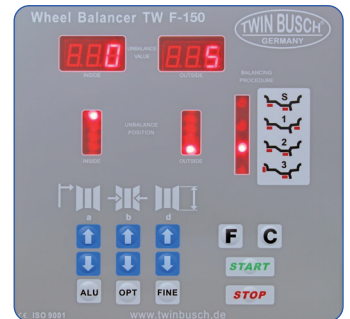

Bemaßungen

Im Lieferumfang enthalten

Technische Daten

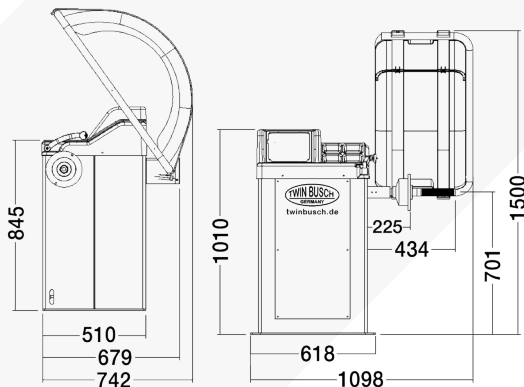

Felgenbreite	1,5" bis 20"
\varnothing Felgen	10" bis 24"
Radgewicht max.	65 kg
\varnothing Felgenmittelloch	36-135 mm
Messtoleranz	+/- 1 g
Messzeit	4-7 sek.
Antriebsspannung	230 V~
Absicherung	16 A (C/Träge)
Geräuschpegel	< 70 dB
Eigengewicht (ca.)	92 kg

Optionales Zubehör

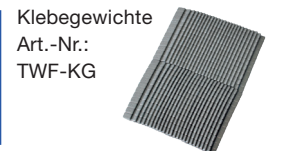
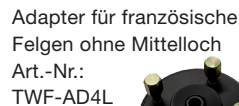
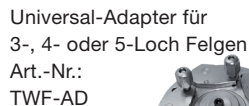

Weiteres Zubehör finden Sie unter www.twinbusch.de